

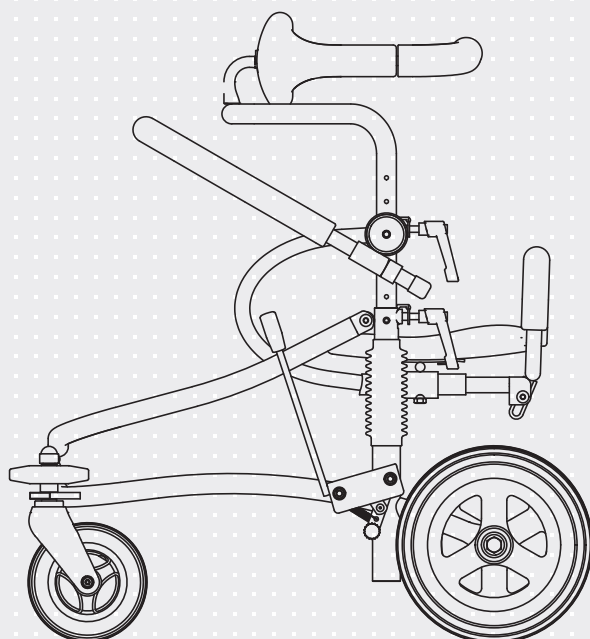

VELA Miniwalk

Manual nr. 106970
Manual n.º:

Varenr.:	Model
Art.nr.:	Modell
Artículo n.º:	Modelo
M106061	1
M106062	2



VELA Miniwalk

INDHOLDSFORTEGNELSE / INNEHÅLLSFÖRTECKNING / TABLA DE CONTENIDOS

DANSK	4
SVENSKA	16
ESPAÑOL	28

INDHOLDSFORTEGNELSE

1.0. INDLEDNING	5
1.1. ADVARSLER	6
1.2. FEJLFINDING	7
1.3. MÆRKER ANVENDT PÅ GANGVOGNEN	8
1.4. SIKKERHED	9
1.4.1. Tiltænkt anvendelse	9
1.4.2. Transport	9
1.5. REKLAMATIONSRET	9
1.6. UDPAKNING AF GANGVOGNEN	10
1.7. VEDLIGEHOLDELSE	10
1.7.1. Hjul	10
1.7.2. Stel	10
1.7.3. Polsteroverflader	10
1.7.4. Genbrugshjælpemiddel	10
1.8. GENBRUG OG BORTSKAFFELSE	11
1.9. PRODUKTOVERBLIK	11
2.0. BRUGERMANUAL	12
2.0.1. Samling af overdel og understel	12
2.0.2. Montage og Udskiftning af fjedre	12
2.0.3. Bremse	12
2.0.4. Justering af bremser	12
2.0.5. Indstilling af højde på kropsring	13
2.0.6. Indstilling af sædehøjde	13
2.0.7. Indstilling af sædets placering	13
2.0.8. Indstilling af sædevinkling	13
2.0.9. Kropsring	14
2.0.10. Ind- og udstigning	14
2.0.11. Indstilling af vinkel på håndbøjle	14
2.0.12. Indstilling af position på håndbøjle	14
2.0.13. Brug af Rumpestop	15
2.0.14. Indstilling af rumpestop	15

1.0. INDLEDNING

KÆRE KUNDE

Tillykke med din nye VELA Miniwalk. Vi er sikre på, at denne gangvogn bliver til daglig glæde for dig. Denne brugermanual omhandler nyttige oplysninger om indstilling, betjening og vedligeholdelse.

Vigtigt

Læs venligst denne brugermanual grundigt, og gem den til senere brug. Den bør altid være til rådighed for brugeren og følge gangvognen. Brugermanualen kan også findes på www.vela.dk, hvor du også kan finde anden relevant information.

Har du spørgsmål, oplever fejl eller andre utilsigtede hændelser, kontakt da din VELA-leverandør.

Vi forbeholder os ret til ændringer.

VELA

Gøteborgvej 8-12
9200 Aalborg SV
Danmark
www.vela.dk

1.1. ADVARSLER



Brug	Brug kun originale VELA Miniwalk-reservedele.
Brug	Lav ikke om på tilbehøret, der følger med gangvognen.
Brug	Gangvognen er et hjælpemiddel og bør kun anvendes til det formål.
Brug	Kontroller at alle gangvognens dele er fastgjort korrekt, inden den tages i brug.
Brug	Gangvognen må kun benyttes under opsyn. Hjulene ruller meget let, så det er vigtigt at være opmærksom på omgivelserne og eventuelle farer, som brugeren kan gå hen til.
Brug	Gangvognen skal altid være bremset ved ind- og udstigning. Dog skal bremsen altid være deaktiveret når gangvognen bruges for at undgå tipperisiko.
Brug	Kipbøjlen skal altid hæves og sænkes med håndkraft - man bør ikke træde kipbøjlen ned.
Brug	En kipbøjle hæver og sænker gangvognen ved ind- og udstigning. Slip aldrig kipbøjlen, når denne hæves eller sænkes. Vær forberedt på en opadrettet kraft, der vokser gradvist med at kipbøjlen hæves. Slip aldrig kipbøjlen midt i en hæve- eller sænkebevægelse, da det er til fare for bruger og hjælper.
Brug	Brug kun gangvognen på fast gulv. Undgå brug på skrånende, ujævne løse, våde eller isglatte overflader, eller på overflader med niveauforskelle, da der kan opstå tipperisiko.
Brug	Fjedersystemet kan medføre tipperisiko, hvis gangvognen anvendes af en meget urolig bruger. VELA Miniwalk må ikke anvendes uden fjedre.
Brug	Brug ikke gangvognen under justering/indstilling, da der kan opstå klemfare ved bevægelige dele.
Brug	VELA Miniwalk og dets tilbehør er designet for din sikkerhed. Hvis dele af udstyret fjernes, kan der opstå åbne rørender, der kan være skarpe og påføre skade. Disse åbne rørender skal lukkes med plastpropper - rør ikke åbne rørender med fingre eller andre legemsdele.
Brug	Service, ud over almindelig rengøring, bør altid udføres af en fagperson
Brug	Service aldrig gangvognen imens den bruges
Brug	Følg altid den anbefalede vedligeholdelses- og rengøringsvejledning
Brug	Beskyt gangvognens polstrede overflader mod direkte sollys, eller dæk overfladerne til, da de kan blive meget varme og forårsage skader på huden.

1.2. FEJLFINDING

Fejl	Mulig årsag og løsning
Bremsefunktion virker ikke	Bremsen er ikke aktiveret. Se punkt 2.0.3.
Overdel hænger skævt til den ene side	Tjek at begge fjedre er monteret korrekt. Se punkt 2.0.2.
Overdel sidder fast	Check at overdel er indstillet korrekt og ens på begge opstandere. Se højdemarkering i inderrøret. Se punkt 2.0.2.
Gangvognen ruller dårligt	Hjul er blokeret. Rens hjulene for trådresten o.l.
Håndbøjlen sidder løs	Efterspænd skruerne
Sidde- ganghøjden er lavere end før	Løsn de øverste italienergreb og unbrakoskruer på overdelen, flyt overdelen op i den ønskede position og spænd italienergreb og unbrakoskruer igen. Se punkt 2.0.5./2.0.6.
Siddehøjden er lavere end før	Kipbøjlen kan være slået ned. Se punkt 2.0.10.

Løser ovenstående ikke dit problem, kontakt da din VELA-leverandør.

1.3. MÆRKER ANVENDT PÅ GANGVOGNE

Labels	60 x 22,5 mm De sidste seks cifre er produktets id-nummer.	
--------	---	---

Mærker på gangvognen bør læses i ca. 40 cm afstand ved almindeligt dagslys. For mærker relateret til betjening henvises der til afsnit 2.0.

GENERELT

1.4. SIKKERHED

Denne gangvogn er CE-mærket og overholder gældende EU-regler. Gangvognen er produceret af: VELA, Mads Clausens Vej 1, 9800 Hjørring, Danmark.

1.4.1. TILTÆNKET ANVENDELSE

Gangvogn til børn, der hjælper dem med at rejse sig og bevæge sig på trods af at de har nedsat eller ingen gangfunktion.

- :: Gangvognen skal altid bremses ved ind- og udstigning
- :: Gangvognen må kun benyttes under opsyn. Hjulene ruller meget let, så det er vigtigt at være opmærksom på omgivelserne og eventuelle farer, som brugeren kan gå hen til.

VELA Miniwalk er testet og godkendt til følgende maksimale belastninger: 40 kg

1.4.2. TRANSPORT

Ved transport af gangvognen i bil, fly og andre transportmidler, bør man altid anvende gangvognens bremse. Brugere må ikke opholde sig i gangvognen under transport.

Gangvognen kan klare følgende transportspecifikationer:

Temperatur: - 20°C til + 60°C
Luftfugtighed: 15-95%

1.5. REKLAMATIONSRET

VELA giver reklamationsret efter gældende lovgivning i det land, hvor gangvognen er erhvervet. Reklamationsretten gælder kun ved anvendelse af originale reservedele og tilbehør, samt tilpasninger foretaget af fagpersoner.

Bemærk: hvis der er indgået en særlig kontraktmæssig aftale direkte med VELA, gælder denne!

VELA påtager sig ikke ansvar for skader på produktet eller brugeren, der er opstået pga.:

- :: Transport
- :: Misbrug
- :: Almindelig slitage
- :: Forkert brug
- :: Brug af uoriginale reservedele og tilbehør
- :: Tilpasninger foretaget af uautoriserede personer

1.6. UDPAKNING AF GANGVOGNET

Gangvognen leveres i miljøvenlig og genbrugsegnet emballage.

Såfremt der er mangler eller transportskade ved gangvognen, bedes du straks kontakte din VELA-leverandør. I sådanne tilfælde må du ikke selv forsøge at reparere evt. skader eller tage gangvognen i brug.

Ved levering har du modtaget:

- :: VELA Miniwalk gangvogn
- :: Kropsring og fjedre til gangvognen. Er pakket i separat kasse sammen med montagevejledning. **Bemærk:** Skal monteres på gangvognen før brug!
- :: Brugermanual tilhørende gangvognen

1.7. VEDLIGEHOLDELSE

Vi anbefaler et årligt eftersyn af gangvognen for at finde frem til eksempelvis defekte og slidte dele. Man bør selv regelmæssigt efterspænde alle indstillelige dele. På www.vela.dk findes diverse vejledninger.

1.7.1. HJUL

Det anbefales med jævne mellemrum at efterse hjul og rense for eventuelle trådrester o.l.

Visse gulvtyper akkumulerer snavs på hjulbanerne. Rens derfor hjulbanerne efter behov.

1.7.2. STEL

Rengøres med lunkent vand evt. tilsat en pH-neutral sæbe. Desinfektion er muligt, men opløsningsbaserede rengøringsmidler (såsom Terpentin) må ikke anvendes.

1.7.3. POLSTEROVERFLADER

Kunststof/kunslæder: Rengøres med en hårdt opvreden klud med vand eller mild sæbe.

Polyuretanskum: Polstring på kropsring, håndbøjle og rumpestop tørres let af med en desinficerende klud.

Bemærk: På www.vela.dk kan du finde rengøringsvejledninger for alle vores standard polstertyper.

1.7.4. GENBRUGSHJÆLPEMIDDEL

Din VELA Miniwalk kan genbruges, når du ikke længere har brug for den, såfremt den serviceres af en tekniker forinden.

Den forventede levetid på gangvognen er 5 år ved normal og korrekt brug. Vi anbefaler at VELA, din VELA-leverandør eller uddannet fagpersonale udfører et årligt eftersyn med evt. udskiftning af sliddele.

1.8. GENBRUG OG BORTSKAFFELSE

Dette produkt indeholder materialer, som kan genbruges. Derfor skal produktet bortskaffes i overensstemmelse med lokal lovgivning og ikke sammen med almindeligt husholdningsaffald. Korrekt bortskaffelse og genbrug er medvirkende til at forhindre negativ påvirkning af miljø og mennesker.

1.9. PRODUKTOVERBLIK

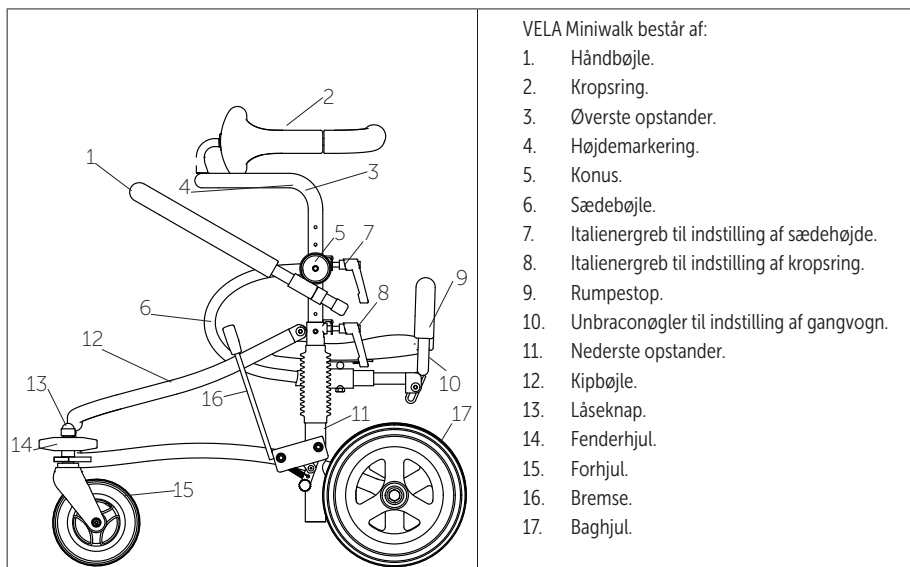

VELA Miniwalk har et bredt tilbehørsprogram, som gør det muligt at tilpasse gangvognen til den individuelle brugers behov. Udvalget af tilbehør til VELA Miniwalk kan findes på www.vela.dk.

2.0. BRUGERMANUAL

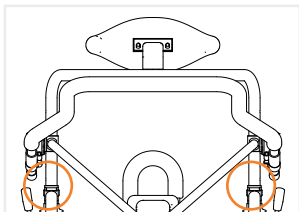

2.0.1. SAMLING AF OVERDEL OG UNDERSTEL

Overdelen placeres i opstanderne på understellet. Overdelen sænkes på plads i de to opstandere.

Bemærk: Håndbøjlen skal vende fremad mod de drejelige forhjul.

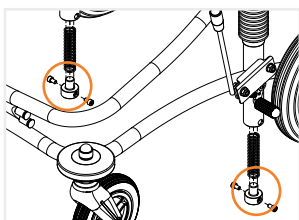

2.0.2. MONTAGE OG UDSKIFTNING AF FJEDRE

Første gang gangvognen samles, skal de medfølgende fjedre monteres. Skru unbrakoskruerne i teleskoprøret ud med en 5 mm unbrakonøgle, som findes i rumpestoppet. Tag bundpropperne ud. Fastgør fjederene på bundpropperne, sæt propperne op i telekoprøret og monter skruerne igen.

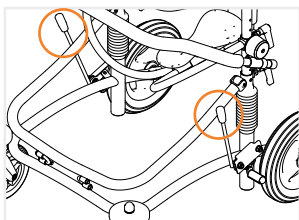

2.0.3. BREMSE

Bremsestængerne er placeret foran baghjulene. Før begge bremsestænger bagud for at aktivere bremsefunktionen i begge sider. Bremsene deaktiveres ved at føre begge bremsestænger fremad igen.

Bemærk: Bremsen skal altid været låst ved ind- og udstigning.

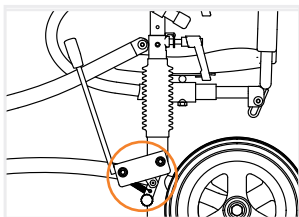

2.0.4. JUSTERING AF BREMSER

Før bremsestængerne frem og løsn de to møtrikker, der fastgør bremsen til understellet. Herefter kan bremsemekanismen justeres frem og tilbage. Der skal være 3-5 mm frigang mellem bremsebeslaget og coveret. Husk at spænde møtrikkerne igen.

Bemærk: juster ikke på bremserne, mens gangvognen er i brug.

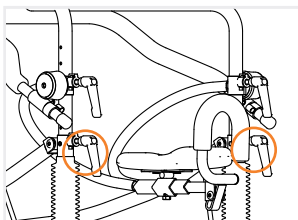

2.0.5. INDSTILLING AF HØJDE PÅ KROPSRING

Løsn de to nederste italienergreb på gangvognens overdel. Placer kropsringen i den ønskede højde (brug højdemarkeringerne i stellet til at sikre den samme højde i begge sider). Spænd italienergreb igen. **Bemærk:** sædehøjden ændres når kropsringens højde ændres.

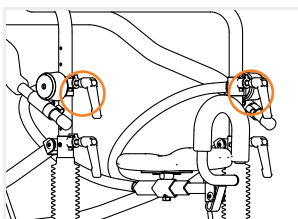

2.0.6. INDSTILLING AF SÆDEHØJDE

Løsn de to øverste italienergreb på gangvognens overdel. Indstil sædehøjden til brugerens skridtlængde (brug højdemarkeringerne i stellet til at sikre den samme højde i begge sider). Spænd italienergreb igen. **Bemærk:** Udfør aldrig højdeindstilling af sæde, imens gangvognen er i brug.

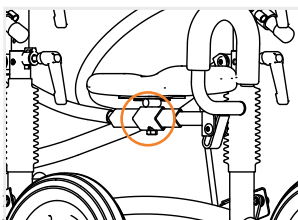

2.0.7. INDSTILLING AF SÆDETS PLACERING

Løsn unbrakoskruen i beslaget, der holder sædet på plads. Herefter kan sædet justeres frem eller tilbage. Spænd unbrakoskruen igen, så sædet låses fast i den ønskede position. **Bemærk:** indstil aldrig på sædets placering, mens gangvognen er i brug.

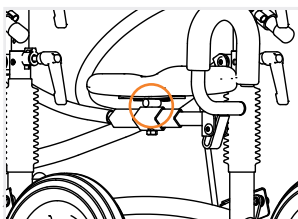

2.0.8. INDSTILLING AF SÆDEVINKLING

Løsn de to møtrikker under sædet. Indstil vinklen på sædet i den ønskede position og spænd de to møtrikker igen. **Bemærk:** indstil aldrig sædevinkling, imens gangvognen er i brug.

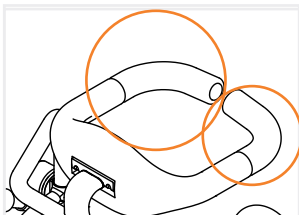

2.0.9. KROPSRING

Kropsringen åbnes ved at føre de yderste håndtag (på bagsiden) opad. Kropsringen lukkes ved at føre håndtagene nedad igen, så åbningen bliver mindre. **Bemærk:** Kropsringen skal altid være lukket, når gangvognen er i brug.

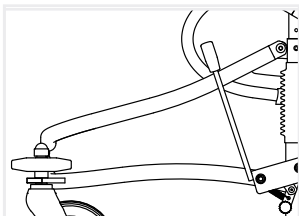

2.0.10. IND- OG UDSSTIGNING

Tag fat med begge hænder foran på kيبøjlen* og vip den op. Herved sænkes sædeenheden, hvilket letter ind- og udstigning. Sædeenheden hæves igen ved at trykke kيبøjlen ned, indtil den låser i klikhagen med et hørbart klik. **Bemærk:** Husk at lukke kropsring (se punkt 2.0.9.) og lås rumpestoppet (se punkt 2.0.13.) når gangvognen er i brug.

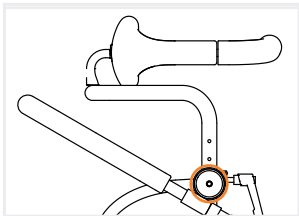

2.0.11. INDSTILLING AF VINKEL PÅ HÅNDBØJLE

Løsn unbrakoskruen i de to konuser, som håndbøjlen er monteret på. Indstil håndbøjlen i den ønskede vinkel og spænd unbrakoskruerne i to konuser igen.

Bemærk: Håndbøjlen kan vinkles i lodret position, så bruger har fri adgang til arbejdsbord, køkkenbord o.l.

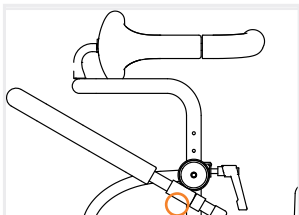

2.0.12. INDSTILLING AF POSITION PÅ HÅNDBØJLE

Løsn de to skruer under konuserne, som håndbøjlen er monteret på. Herefter kan håndbøjlen justeres frem eller tilbage. Indstil håndbøjlen i den rigtige position og spænd skruerne igen.

*Slip aldrig kيبøjlen, når denne hæves eller sænkes.

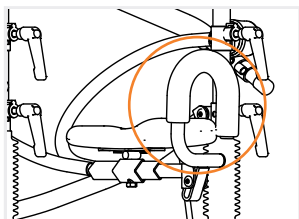

2.0.13. BRUG AF RUMPESTOP

Rumpestoppet bør altid være slået op, når gangvognen er i brug. Sving rumpestoppet op, så det hviler imod sædet og låser. Løft rumpestoppet opad og sving det ned for at åbne rumpestoppet igen, når bruger skal ud af gangvognen.

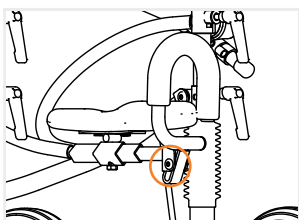

2.0.14. INDSTILLING AF RUMPESTOP

Rumpestoppet skal være slået ned, så man kan se en unbracoskrue inde i firkantprofilen. Løsn skruen og indstil længderetningen til den ønskede position. Husk at spænde unbracoskruen igen.

INNEHÅLLSFÖRTECKNING

1.0. INLEDNING	17
1.1. VARNINGAR	18
1.2. FELSÖKNING	19
1.3. MARKERINGAR PÅ GÅSTOLEN	20
1.4. SÄKERHET	21
1.4.1. Avsedd användning	21
1.4.2. Transport	21
1.5. REKLAMATIONS RÄTT	21
1.6. UPPACKNING AV GÅSTOLEN	22
1.7. UNDERHÅLL	22
1.7.1. Hjul	22
1.7.2. Stomme	22
1.7.3. Klädsel	22
1.7.4. Återanvändningsguide	22
1.8. ÅTERVINNING OCH AVFALLSHANTERING	23
1.9. PRODUKTÖVERSIKT	23
2.0. ANVÄNDARHANDBOK	24
2.0.1. Montering av överdel och underdel	24
2.0.2. Montering och byte av fjädrar	24
2.0.3. Broms	24
2.0.4. Bromsjustering	24
2.0.5. Justering av kroppsstödet höjd	25
2.0.6. Justering av sitt höjd	25
2.0.7. Justering av sätet	25
2.0.8. Justering av sittvinkeln	25
2.0.9. Kroppsstöd	26
2.0.10. In- och urstigning	26
2.0.11. Justering av handtagets vinkel	26
2.0.12. Justering av handtagets längd	26
2.0.13. Användning av bakstopp	27
2.0.14. Justering av bakstoppet	27

1.0. INLEDNING

KÄRA KUND

Grattis till din nya VELA Miniwalk. Vi är säkra på att den här gästolen kommer att glädja dig dagligen. Denna bruksanvisning ger dig användbar information gällande installation, drift och underhåll.

OBS!

Läs bruksanvisningen noggrant och spara den för framtida bruk. Den ska alltid vara tillgänglig för användaren och medfölja gästolen. Du kan också läsa bruksanvisningarna på www.vela-stolar.se, där det också finns annan relevant information.

Om du har frågor, upplever fel eller något händer oavsiktligt, vänligen kontakta din VELA-leverantör.

Vi förbehåller oss rätten till att göra ändringar i materialet.

VELA

Gøteborgvej 8-12
9200 Aalborg SV
Danmark
www.vela-stolar.se

1.1. VARNINGAR



Användning	Använd endast originalreservdelar tillhörande VELA.
Användning	Gör inga förändringar på tillbehören som medföljer gästolen.
Användning	Gästolen är ett hjälpmedel och bör endast användas till just det ändamålet.
Användning	Kontrollera att gästolens delar sitter fast ordentligt innan du använder den.
Användning	Gästolen får endast användas under tillsyn av annan person. Hjulen rullar väldigt enkelt och det är därför viktigt att hålla ett öga på omgivningen och eventuella faror som användaren kan råka ut för.
Användning	Gästolen måste alltid vara bromsad under in- och urstigning. Bromsen måste dock alltid avaktiveras när gångtränaren används för att undvika risk för tippning.
Användning	Lutningsstängan ska alltid höjas och sänkas för hand. Tryck aldrig ned stängan med foten.
Användning	En lutningsstång höjer och sänker gästolen vid in- och urstigning. Släpp aldrig lutningsstängan under höjning eller sänkning. Var beredd på en uppåtgående motkraft som ökar gradvis i takt med att stängan höjs. Släpp aldrig taget om lutningsstängan medan du höjer eller sänker maskinen då det kan vara till fara för både brukare och assistent.
Användning	Använd endast gästolen på fast yta. Undvik användning på sluttande, ojämna, lösa, blöta eller isiga ytor då det kan leda till skada.
Användning	Fjädersystemet kan leda till att gästolen välter om den används av icke-stillastående användare. VELA Miniwalk får inte användas utan fjädrar.
Användning	Använd inte gästolenn under justering då de rörande delarna kan innebära klämrisk.
Användning	VELA Miniwalk och dess tillbehör är utformade för din säkerhet. Avlägsning av utrustningens delar kan därför innebära öppna rörkanter som kan vara vassa och orsaka skada. Dessa öppna rörkanter måste täckas av plastproppar och bör därför inte röras med fingrar eller andra kroppsdelar.
Användning	Underhåll - förutom vanlig rengöring - ska alltid utföras av en professionell yrkestekniker.
Användning	Underhåll aldrig gästolen under användning.
Användning	Följ alltid rekommenderade underhålls- och rengöringsinstruktioner
Användning	Skydda gästolens vadderade ytor och klädsel från direkt solljus, eller täck de delar som kan bli väldigt varma och skada huden under användning.

1.2. FELSÖKNING

Fel	Möjlig orsak och lösning
Bromsfunktionen fungerar inte	Bromsen är inte aktiverad. Se avsnitt 2.0.3.
Överdelen hänger i en vinkel mot ena sidan	Kontrollera att båda fjädrarna är korrekt monterade. Se avsnitt 2.0.2.
Överdelen sitter fast	Kontrollera att den övre delen är korrekt inställd och har samma höjd på båda sidorna. Se höjdmarkering i innerröret. Se avsnitt 2.0.2.
Gåstolen rullar dåligt	Hjulen blockeras av något. Rengör hjulen och ta bort eventuella trådrester, osv.
Handstyret sitter löst	Skruva åt skruvarna
Sitthöjden är lägre än tidigare	Lossa de övre skruvarna och insexskruvar på den övre delen och flytta den övre delen till önskat läge och dra åt handskruvarna och insexskruvar igen. Se avsnitt 2.0.5./2.0.6.
Sitthöjden är lägre än tidigare	Lutningsstången kan ha fällt ner. Se avsnitt 2.0.10.

Vänligen kontakta din VELA-leverantör om ovanstående information inte löser ditt problem.

1.3. MARKERINGAR PÅ GÅSTOLEN

Märke	60 x 22,5 mm De sista 6 siffrorna är produktens identitetssiffror (ID-nummer):	
-------	---	---

Markeringar på gåstolen bör läsas från ca. 40 cm avstånd i normalt dagsljus. För markeringar gällande drift, se avsnitt 2.0.

ALLMÄNT

1.4. SÄKERHET

Denna gåstol är CE-märkt och uppfyller gällande EU-föreskrifter.

Gåstolen är tillverkad av:
VELA, Mads Clausens Vej 1, 9800
Hjørring, Danmark.

1.4.1. AVSEDD ANVÄNDNING

Den här apparaten är avsedd för barn för att hjälpa dem att stå upp och röra sig trots att de har nedsatt eller ingen gångfunktion.

- :: Gåstolen måste alltid bromsas vid in- och urstigning
- :: Gåstolen får endast användas under tillsyn av annan person. Hjulen rullar väldigt enkelt och det är därför viktigt att hålla ett öga på omgivningen och eventuella faror som användaren kan råka ut för.

VELA Miniwalk är testad och godkänd för följande maxbelastningar: 40 kg.

1.4.2. TRANSPORT

Gåstolen ska alltid vara bromsad vid transport med bil, flygplan eller annat transportmedel. Gåstolen är inte godkänd för användning som passagerarsäte i transportmedel och får inte användas som sådant.

Gåstolen får transporteras under följande miljöförhållanden:

Temperatur: - 20°C till + 60°C
Luftfuktighet: 15-95%

1.5. REKLAMATIONSRÄTT

VELA ger reklamationsrätt i enlighet med gällande lagstiftning i det land där gåstolen köpts.

Rätten till reklamation och retur gäller endast efter användning av originalreservdelar och tillbehör, samt justeringar som utförts av professionell yrkespersonal.

OBS! Detta gäller om ett speciellt avtal har ingåtts direkt med VELA!

VELA tar inget ansvar för produkt- eller personskada som orsakats av:

- :: Transport
- :: Vanligt slitage
- :: Felaktig användning
- :: Användning av reservdelar och tillbehör som inte är original
- :: Justeringar som utförts av obehörig person

1.6. UPPACKNING AV GÅSTOLEN

Gåstolen levereras i miljövänlig och återvinningsbar förpackning.

Om varan är defekt eller du misstänker att en transportskada kan ha skett, kontakta då din VELA-leverantör omedelbart. Försök inte reparera skadan själv eller börja använda varan.

Leveransen innehåller:

- :: VELA Miniwalk gåstol
- :: Kroppsstöd och fjädrar till gåstolen. Kommer i en separat låda tillsammans med installationsanvisningar. OBS! Måste monteras på gåstolen före användning!
- :: Användarhandbok till gåstolen

1.7. UNDERHÅLL

Vi rekommenderar att gåstolen inspekteras årligen för att identifiera delar som kan vara defekta eller slitna. Alla löstagbara delar bör regelbundet skruvas åt. Du kan hitta diverse instruktionsanvisningar på www.vela-stolar.se.

1.7.1. HJUL

Vi rekommenderar att hjulen inspekteras årligen och eventuella trådrester, osv. avlägsnas. Vissa golvtyper samlar smuts på hjulspåren. Rengör därför hjulspåren efter behov.

1.7.2. STOMME

Rengörs vid behov med ljummet vatten och pH-neutral tvål. Stommen kan desinfekteras, men lösningsmedelsbaserade rengöringsmedel (som t.ex. Terpentin) får inte användas.

1.7.3. KLÄDSEL

Syntetiskt tyg/konstläder: Rengör med vältvriden trasa med vatten eller mild tvål.

Polyuretanskum: Klädsel på kroppsstöd, handtag och bakstopp kan enkelt torkas av med en desinfektionstrasa.

OBS! På www.vela-stolar.se hittar du rengöringsinstruktioner för alla våra standardklädseltyper.

1.7.4. ÅTERANVÄNDNINGSGUIDE

Din VELA Miniwalk kan återanvändas av någon annan efter att du inte längre behöver den, förutsatt att den underhålls av en tekniker i förväg.

Gåstolens förväntade livslängd är 5 år vid normal och korrekt användning. Vi rekommenderar att VELA, din VELA-leverantör eller utbildade tekniker utför en årlig inspektion där eventuella slitna delar blir utbytta.

1.8. ÅTERVINNING OCH AVFALLSHANTERING

Denna produkt innehåller återvinningsbara material. Därför måste produkten återvinnas i enlighet med lokala bestämmelser och inte som allmänt hushållsavfall. Korrekt avfallshantering och återvinning hjälper till att förhindra att både miljö och människor påverkas negativt.

1.9. PRODUKTÖVERSIKT

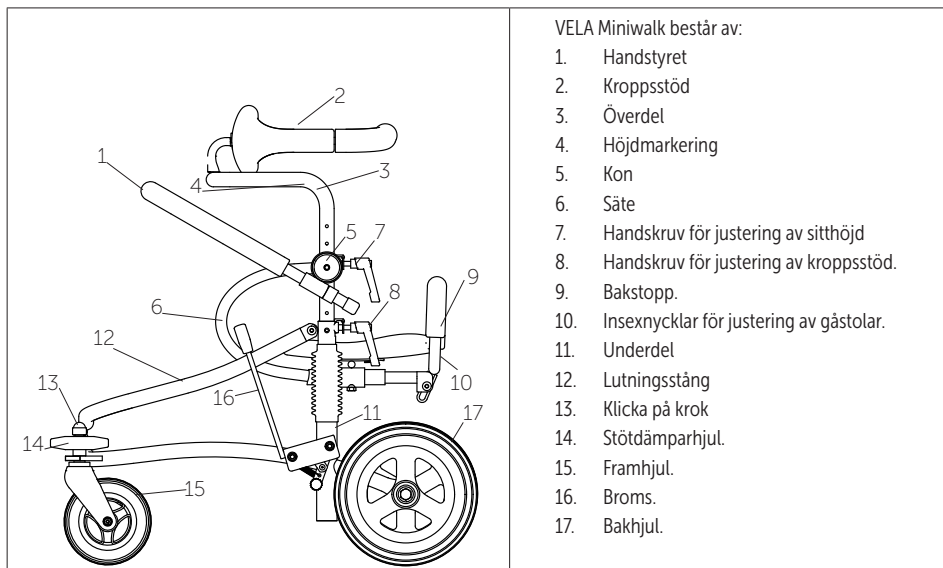

VELA Miniwalk har ett brett utbud av tillbehör som gör det möjligt att anpassa gästolen till varje enskild användares behov. Urvalet av tillbehör till VELA Miniwalk hittar du på www.vela-stolar.se.

2.0. ANVÄNDARHANDBOK

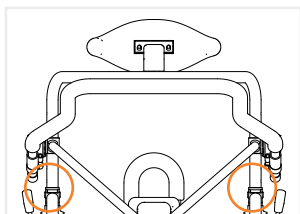

2.0.1. MONTERING AV ÖVERDEL OCH UNDERDEL

Överdelen placeras i stolparna på underredet. Överdelen sänks sedan ned på plats inuti de två stolparna.

OBS! Styret måste vara vänt mot de vridbara framhjulen.

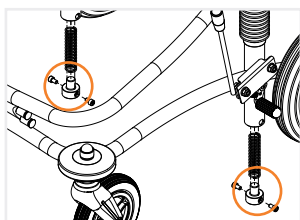

2.0.2. MONTERING OCH BYTE AV FJÄDRAR

Första gången gångtränaren monteras måste de medföljande fjädrarna monteras. Skruva loss insexskruvarna i teleskopröret (insexnyckeln finns i det bakre stoppet). Ta bort pluggan längst ner. Fäst fjädrarna på pluggarna, tryck in pluggarna i teleskopröret och montera om skruvarna.

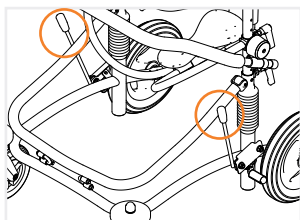

2.0.3. BROMS

Bromsen är placerad framför bakhjulen. För båda bromsarna bakåt för att aktivera bromsfunktionen på bägge sidor.

Bromsarna inaktiveras genom att båda bromsstavarna förs framåt igen.

OBS! Bromsen måste alltid vara låst vid in- och urstigning.

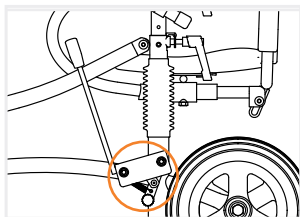

2.0.4. BROMSJUSTERING

För bromsstängerna framåt och lossa de två muttrarna som fäster bromsen på chassit. Bromsmekanismen kan sedan justeras fram och tillbaka. Det måste finnas 3-5 mm fritt utrymme mellan bromskopplingen och locket. Kom ihåg att dra åt muttrarna igen. **OBS!** justera inte bromsarna medan gångtränaren används.

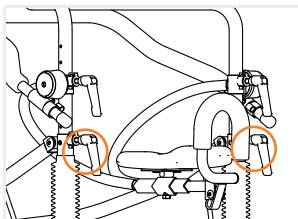

2.0.5. JUSTERING AV KROPPSSTÖDETS HÖJD

Lossa de två nedre handskruvarna på toppen av gångtränaren. Placera kroppsstödet på önskad höjd (använd höjdmärkningarna i ramen för att säkerställa samma höjd på båda sidor). Dra åt handskruvarna igen. **OBS!** sitthöjden ändras när höjden på bagagestödet ändras.

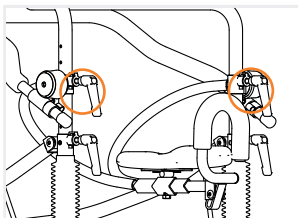

2.0.6. JUSTERING AV SITTHÖJD

Lossa de två handskruvarna på toppen av gångtränaren. Ställ in säteshöjden på användarens steglängd (använd höjdmärkningarna i ramen för att säkerställa samma höjd på båda sidor). Kom ihåg att dra åt skruvarna igen. **OBS!** Justera aldrig sitsens höjd medan gästolen används.

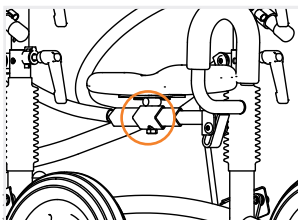

2.0.7. JUSTERING AV SÄTET

Lossa insexskruven i fästet som håller sitsen på plats. Sitsen kan sedan justeras framåt eller bakåt. Dra åt insexskruven igen så att sitsen låses i önskat läge. **OBS!** Justera aldrig sitsens läge medan gångtränaren används.

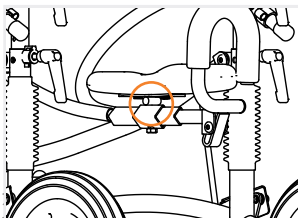

2.0.8. JUSTERING AV SITTVINKELN

Lossa de två muttrarna under sitsen. Justera sitsens vinkel till önskat läge och dra åt de två muttrarna igen. **OBS!** Ställ aldrig in sittvinkeln medan gångtränaren används.

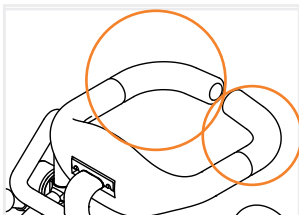

2.0.9. KROPPSSTÖD

Du öppnar på kroppsstödet genom att föra de yttre handtagen (på baksidan) uppåt. Kroppsstödet stängs genom att föra handtagen nedåt igen så att öppningen blir mindre. **OBS!** Kroppsstödet måste alltid vara stängt under användning av gästolen.

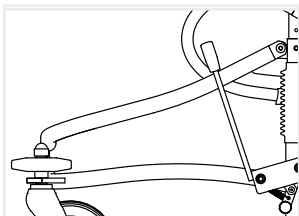

2.0.10. IN- OCH URSTIGNING

Ta tag i framsidan av lutningsstängens* med båda händerna och luta den i önskad riktning. Du kan på så sätt sänka sätet, vilket underlättar under in- och urstigning. Sätet kan höjas igen genom att trycka ned lutningsstängens tills den låses i klickhaken med ett hörbart klickljud. **OBS!** Kom ihåg att låsa kroppsstödet (se avsnitt 2.0.9.) och bakstoppet (avsnitt 2.0.13.) medan gästolen används.

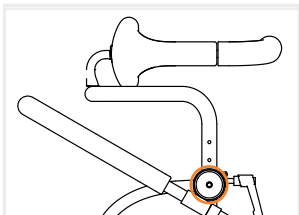

2.0.11. JUSTERING AV HANDTAGETS VINKEL

Lossa insexskruven i de två konerna på vilka handtaget är monterat. Justera handtaget i önskad vinkel och sätt tillbaka insexskruvarna i de två konerna.

OBS! Handtaget kan vinklas i vertikal position så att användaren enkelt kan komma åt t.ex. arbetsbord och köksbord.

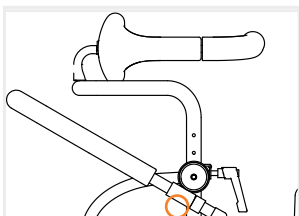

2.0.12. JUSTERING AV HANDTAGETS LÄNGD

Lossa de två skruvarna under konerna där handtaget är monterat. Handtaget kan nu justeras framåt eller bakåt. Justera handtaget till önskat läge och sätt tillbaka skruvarna.

*Släpp aldrig taget om lutningsstängens under justering.

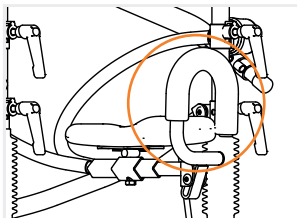

2.0.13. ANVÄNDNING AV BAKSTOPP

Bakstoppet ska alltid vara uppe medan gästolen används. Skjut bakstoppet uppåt så att det vilar mot sätet och sitter i låst position. Lyft bakstoppet uppåt och vänd det nedåt för att öppna igen när användaren ska kliva ut ur gästolen.

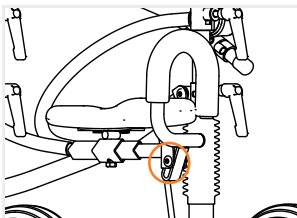

2.0.14. JUSTERING AV BAKSTOPPET

Bakstoppet måste sänkas så att du kan se en insexskruv inuti den fyrkantiga profilen. Lossa på skruven och justera till önskat läge. Kom ihåg att dra åt insexskruven igen efteråt.

TABLA DE CONTENIDOS

1.0. INTRODUCCIÓN	29
1.1. ADVERTENCIAS	30
1.2. SOLUCIÓN DE PROBLEMAS	31
1.3. ETIQUETAS UTILIZADAS EN EL ANDADOR	32
1.4. SEGURIDAD	33
1.4.1. Uso previsto	33
1.4.2. Transporte	33
1.5. GARANTÍA	33
1.6. EMBALAJE DEL ANDADOR	34
1.7. MANTENIMIENTO	34
1.7.1. Ruedas	34
1.7.2. Estructura	34
1.7.3. Relleno	34
1.7.4. Guía de reciclaje	34
1.8. RECICLAJE Y ELIMINACIÓN	35
1.9. DESCRIPCIÓN DEL PRODUCTO	35
2.0. MANUAL DEL USUARIO	36
2.0.1. Montaje de la parte superior y la base	36
2.0.2. Montaje y sustitución de resortes	36
2.0.3. Freno	36
2.0.4. Configuración del freno	36
2.0.5. Configuración de la altura del soporte del tronco	37
2.0.6. Configuración de la altura del asiento	37
2.0.7. Configuración del asiento	37
2.0.8. Configuración del ángulo del asiento	37
2.0.9. Soporte del tronco	38
2.0.10. Entrada y salida	38
2.0.11. Configuración del ángulo del manillar	38
2.0.12. Configuración del largo del manillar	38
2.0.13. Uso del stop trasero	39
2.0.14. Configuración del stop trasero	39

1.0. INTRODUCCIÓN

ESTIMADO/A CLIENTE:

¡Felicitaciones por su nuevo andador VELA! Estamos seguros de que le ayudará todos los días. Este manual de usuario proporciona información útil sobre cómo ajustar, operar y cuidar su andador VELA.

Importante

Lea este manual cuidadosamente y guárdelo en un lugar seguro para cuando necesite consultarlo. Este manual también está disponible en el sitio web de VELA: www.vela.eu, donde también puede encontrar otra información relevante.

Si tiene preguntas, experimenta errores o eventos adversos, comuníquese con su proveedor de VELA.

Nos reservamos el derecho de realizar cambios.

VELA

Gøteborgvej 8-12
DK-9200 Aalborg SV
Dinamarca
www.vela.eu

1.1. ADVERTENCIAS



Uso	Utilice solo piezas de repuesto originales de VELA.
Uso	No realice ningún cambio en los accesorios que vienen con el andador.
Uso	Utilice el andador únicamente para el propósito previsto
Uso	Antes de usarlo, asegúrese de que todas las partes del andador estén bien sujetas.
Uso	El andador solo puede utilizarse bajo supervisión. Las ruedas ruedan con mucha facilidad, por lo que es importante estar al tanto del entorno y de los peligros que el usuario pueda encontrar.
Uso	Active siempre el freno antes de entrar o salir del andador. Sin embargo, el freno siempre debe estar desactivado cuando el andador está en uso para evitar el riesgo de vuelco.
Uso	La barra de inclinación siempre debe elevarse y bajarse manualmente; evite pisar la barra de inclinación.
Uso	Una barra inclinable eleva y baja el andador al entrar y salir. A medida que la barra inclinada se eleva, puede percibir una fuerza ascendente y gradual. Nunca suelte la barra de inclinación en medio de un movimiento de subida o bajada, ya que puede dañar al usuario y al ayudante.
Uso	Utilice el andador solo en superficies sólidas. Evite usarlo en superficies inclinadas, desiguales, sueltas, húmedas o congeladas, o en superficies con diferencias de nivel, ya que puede causar riesgo de vuelco.
Uso	El sistema de resortes puede suponer un riesgo si el andador es utilizado por un usuario muy inquieto. VELA Miniwalk nunca debe usarse sin resortes.
Uso	No utilice el andador durante la configuración, y así evitar pellizcos de las partes móviles.
Uso	VELA Miniwalk y sus accesorios están diseñados para su seguridad. La extracción de partes del equipo puede resultar en tubos afilados y pueden causar daños. Estos tubos deben cerrarse con tapones de plástico; no toque los extremos de los tubos con los dedos u otras partes del cuerpo.
Uso	El mantenimiento que no sea la limpieza siempre debe ser realizado por un profesional.
Uso	Nunca limpie el andador mientras esté en uso
Uso	Siga siempre las instrucciones de mantenimiento y limpieza recomendadas.
Uso	Proteja las superficies acolchadas del andador de la luz solar directa o cubra las superficies, ya que pueden calentarse mucho y dañar la piel.

1.2. SOLUCIÓN DE PROBLEMAS

Error	Posible causa y solución
La función de freno no funciona	El freno no está activado. Véase la sección 2.0.3.
La parte superior cuelga sesgada hacia un lado	Compruebe que ambos resortes estén correctamente montados. Véase la sección 2.0.2.
La parte superior está atascada	Compruebe que la parte superior esté ajustada correctamente y tenga la misma altura en ambas bandas. Véase la marca de altura en el tubo interior. Véase la sección 2.0.2.
El andador no rueda bien	Las ruedas están bloqueadas. Limpie las ruedas de residuos de alambre y similares.
El mango está suelto	Apriete los tornillos.
La altura del asiento y del andador es más baja que antes	Afloje los tornillos Allen superiores y los tornillos manuales de la parte superior y mueva la parte superior a la posición deseada y vuelva a apretar los tornillos manuales y los tornillos Allen. Véase la sección 2.0.5./2.0.6.
La altura del asiento es más baja que antes	La barra de inclinación está doblada hacia abajo. Véase la sección 2.0.10.

Si lo anterior no resuelve su problema, debe ponerse en contacto con su proveedor VELA.

1.3. ETIQUETAS UTILIZADAS EN EL ANDADOR

Etiquetas	60 x 22,5 mm Los últimos seis dígitos son el número de identificación del producto:	 <p>The diagram shows a rectangular label with the following content: '<Model name>', '<Model ref. no.>', '<Manufacturer>', '<Address>', '<Webpage>', '<Safe working load>', '<Production date/order no.>', a barcode, and 'UDI: (xx) xxxxxxxxxxxxxxxxx (xx) xxxxxxxx'. The last six digits of the UDI are circled.</p>
-----------	--	--

Las etiquetas del andador deben leerse a una distancia de aprox. 40 cm en condiciones normales de luz diurna.
Para las etiquetas relacionadas con el funcionamiento del andador, consulte la sección 2.0.

EN GENERAL

1.4. SEGURIDAD

Este andador tiene marcado CE y cumple con las regulaciones aplicables de la UE.

El andador está fabricado por:
VELA, Mads Clausens Vej 1, 9800
Hjørring, Dinamarca.

1.4.1. USO PREVISTO

Este dispositivo está diseñado para niños para ayudarlos a ponerse de pie y moverse a pesar de tener una función para caminar reducida o nula.

- :: Active siempre el freno antes de entrar o salir del andador.
- :: El andador solo puede utilizarse bajo supervisión. Las ruedas ruedan con mucha facilidad, por lo que es importante estar al tanto del entorno y de los peligros que el usuario pueda encontrar.

Los andadores VELA Miniwalk están probados y aprobados para la siguiente carga máxima: 40 kg.

1.4.2. TRANSPORTE

Al transportar el andador en coche, avión o cualquier otro medio de transporte, utilice siempre el freno.

El andador no está aprobado para su uso como asiento de pasajero en ningún medio de transporte y no puede utilizarse como tal.

El andador está diseñado para ser transportado en las siguientes condiciones ambientales:

Temperatura: - 20 °C a +60 °C
Humedad: 15 - 95%

1.5. GARANTÍA

VELA otorga un derecho de reclamación en virtud de la ley aplicable en el país donde se adquiere el andador. El derecho de reclamación se aplica solo cuando se utilizan piezas de repuesto y accesorios originales, así como las personalizaciones realizadas por profesionales.

Nota: si un acuerdo contractual exclusivo se ha hecho directamente con VELA, ¡estas garantías también aplican!

VELA no asume ninguna responsabilidad por los daños al producto o al usuario causados por:

- :: Transporte
- :: Uso indebido
- :: Desgaste normal
- :: Uso incorrecto
- :: Uso de piezas de repuesto y accesorios que no sean productos originales de VELA
- :: Ajustes realizados por técnicos de servicio no autorizados

1.6. EMBALAJE DEL ANDADOR

El andador viene en un embalaje respetuoso con el medio ambiente y reciclable.

En caso de defectos o daños en el transporte del andador, póngase en contacto con su proveedor VELA de inmediato. En tales casos, no intente usar el andador o arreglarlo usted mismo.

Usted ha recibido:

:: Andador VELA Miniwalk

:: Soporte de tronco y resorte para el andador. Viene embalado en una caja separada junto con las instrucciones de instalación.

Nota: ¡Debe montarse en el andador antes de usarlo!

:: Instrucciones de uso

1.7. MANTENIMIENTO

Recomendamos una inspección anual del andador para identificar cualquier pieza defectuosa o desgastada. Todas las piezas extraíbles deben apretarse regularmente. Usted puede encontrar varias guías en www.vela.eu.

1.7.1. RUEDAS

Le recomendamos que compruebe las ruedas y retire las roscas residuales, etc.

Ciertos tipos de suelos acumulan suciedad en los rodillos. Por lo tanto, limpie los rodillos según sea necesario.

1.7.2. ESTRUCTURA

Limpie con agua tibia y, si es necesario, agregue un poco de detergente con pH neutro. La desinfección es posible, pero nunca use limpiadores a base de solventes (como la trementina).

1.7.3. RELLENO

Tela sintética o cuero: Limpie con agua o jabón suave usando un paño duro.

Espuma de poliuretano: La tapicería en el soporte del tronco, el mango y el stop trasero se limpia fácilmente con un paño desinfectante.

Nota: En www.vela.eu puede encontrar instrucciones de limpieza para todos nuestros tipos de tapicería estándar.

1.7.4. GUÍA DE RECICLAJE

Su andador VELA puede ser reutilizado por otra persona cuando ya no la necesite, siempre y cuando el andador sea atendido por un técnico de antemano.

La esperanza de vida del andador es de cinco años para un uso regular y adecuado. Recomendamos que VELA, su proveedor VELA o un profesional capacitado realice una inspección anual con el reemplazo de las piezas desgastadas.

1.8. RECICLAJE Y ELIMINACIÓN

Este producto contiene materiales reciclables. Por lo tanto, el producto debe eliminarse de acuerdo con las regulaciones locales y no junto con la basura doméstica ordinaria. La eliminación y el reciclaje adecuados ayudarán a prevenir los efectos negativos sobre el medio ambiente y las personas.

1.9. DESCRIPCIÓN DEL PRODUCTO

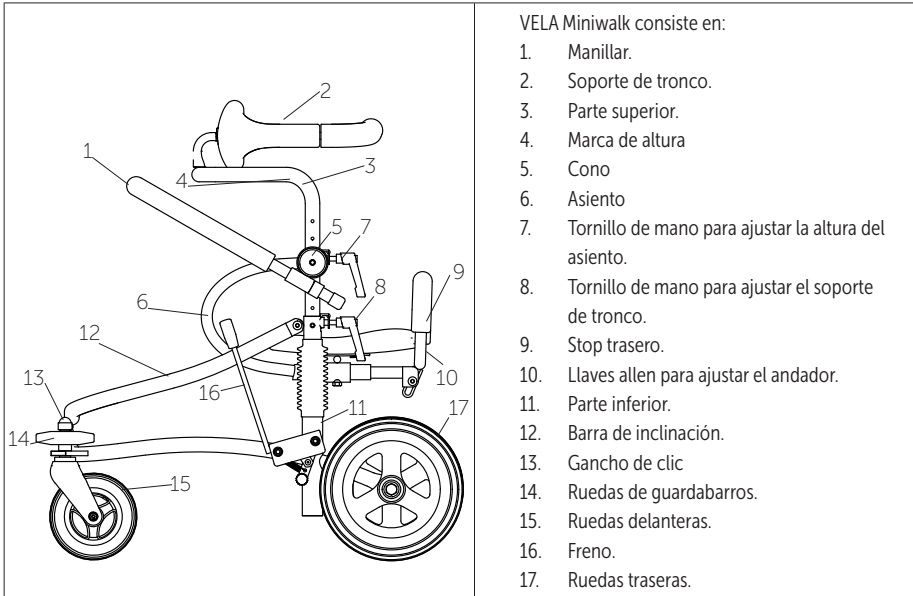

VELA Miniwalk consiste en:

1. Manillar.
2. Soporte de tronco.
3. Parte superior.
4. Marca de altura.
5. Cono.
6. Asiento.
7. Tornillo de mano para ajustar la altura del asiento.
8. Tornillo de mano para ajustar el soporte de tronco.
9. Stop trasero.
10. Llaves allen para ajustar el andador.
11. Parte inferior.
12. Barra de inclinación.
13. Gancho de clic.
14. Ruedas de guardabarros.
15. Ruedas delanteras.
16. Freno.
17. Ruedas traseras.

VELA Miniwalk cuenta con una amplia gama de accesorios, que permiten adaptar el andador a las necesidades del usuario. La selección de accesorios de VELA Miniwalk se puede encontrar en www.vela.eu.

2.0. MANUAL DEL USUARIO

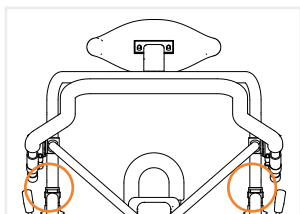

2.0.1. MONTAJE DE LA PARTE SUPERIOR Y LA BASE

La parte superior se coloca en las bandas del chasis. La parte superior se baja en su lugar en las dos bandas.

Nota: El mango debe estar orientado hacia las ruedas delanteras giratorias.

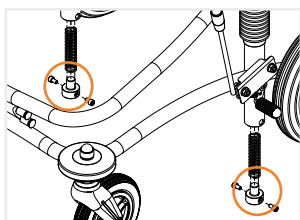

2.0.2. MONTAJE Y SUSTITUCIÓN DE RESORTES

La primera vez que se monta el andador, se deben montar los resortes suministrados. Desenrosque los tornillos allen en el tubo telescópico (la llave Allen se encuentra en el stop trasero). Retire el tapón de la parte inferior. Conecte los resortes a los tapones, empuje los tapones en el tubo telescópico y vuelva a colocar los tornillos.

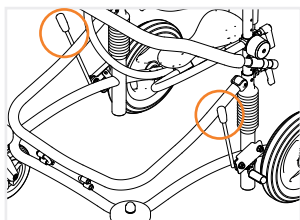

2.0.3. FRENO

Las barras de freno se encuentran en la parte delantera de las ruedas traseras. Mueva ambas barras de freno hacia atrás para activar la función de freno en ambos lados. Los frenos se desactivan moviendo ambas barras de freno hacia adelante de nuevo. **Nota:** El freno siempre debe estar bloqueado al entrar y salir del andador.

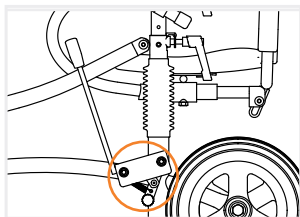

2.0.4. CONFIGURACIÓN DEL FRENO

Mueva las barras de freno hacia adelante y afloje las dos tuercas que sujetan el freno al chasis. El mecanismo de freno se puede ajustar hacia adelante y hacia atrás. Debe haber entre 3 y 5 mm de espacio libre entre el dispositivo de freno y la tapa. Recuerde apretar las tuercas de nuevo. **Nota:** No ajuste los frenos mientras el andador esté en uso.

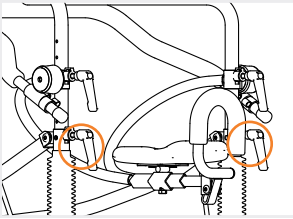

2.0.5. CONFIGURACIÓN DE LA ALTURA DEL SOPORTE DEL TRONCO

Afloje los dos tornillos manuales en la parte superior del andador. Coloque el soporte del tronco a la altura deseada (use las marcas de altura en la estructura para garantizar la misma altura en ambos lados). Vuelva a apretar los tornillos manuales. **Nota:** La altura del asiento cambia cuando cambia la altura del soporte del tronco.

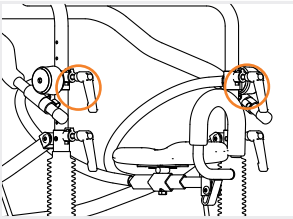

2.0.6. CONFIGURACIÓN DE LA ALTURA DEL ASIENTO

Afloje los dos tornillos manuales en la parte superior del andador. Ajuste la altura del asiento a la longitud de zancada del usuario (use las marcas de altura en la estructura para garantizar la misma altura en ambos lados). Recuerde apretar los tornillos de nuevo. **Nota:** Nunca ajuste la altura del asiento mientras el andador está en uso.

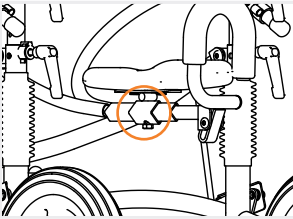

2.0.7. CONFIGURACIÓN DEL ASIENTO

Afloje el tornillo Allen en el soporte que mantiene el asiento en su lugar. El asiento se puede ajustar hacia adelante o hacia atrás. Vuelva a apretar el tornillo Allen para que el asiento se bloquee en la posición deseada. **Nota:** Nunca ajuste la posición del asiento mientras el andador está en uso.

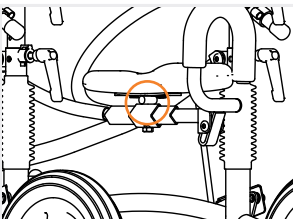

2.0.8. CONFIGURACIÓN DEL ÁNGULO DEL ASIENTO

Afloje las dos tuercas debajo del asiento. Ajuste el ángulo del asiento a la posición deseada y vuelva a apretar las dos tuercas. **Nota:** Nunca ajuste el ángulo del asiento mientras el andador esté en uso.

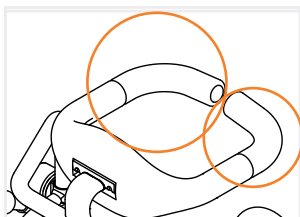

2.0.9. SOPORTE DEL TRONCO

El soporte del tronco se abre moviendo las asas exteriores (en la parte posterior) hacia arriba. El soporte del tronco se cierra deslizando las asas hacia abajo de nuevo para que la abertura sea más pequeña. **Nota:** El soporte del tronco siempre debe estar cerrado cuando el andador esté en uso.

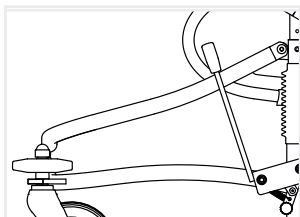

2.0.10. ENTRADA Y SALIDA

Sujete la parte delantera de la barra de inclinación* con ambas manos e inclínala. Esto bajará el asiento, lo que facilita la entrada y salida del andador. El asiento se eleva de nuevo presionando hacia abajo la barra inclinable hasta que se bloquea en el gancho con un clic audible.

Nota: Cierre el soporte del tronco (véase la sección 2.0.9.) y stop trasero (sección 2.0.13.) cuando el andador esté en uso.

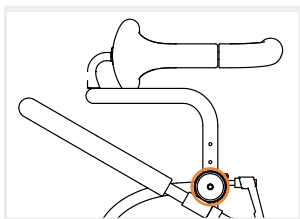

2.0.11. CONFIGURACIÓN DEL ÁNGULO DEL MANILLAR

Afloje el tornillo Allen en los dos conos en los que está montado el manillar. Ajuste el manillar al ángulo deseado y vuelva a apretar los tornillos allen en los dos conos.

Nota: El manillar se puede inclinar en posición vertical, por lo que el usuario tiene libre acceso a, por ejemplo, una mesa de trabajo y una mesa de cocina.

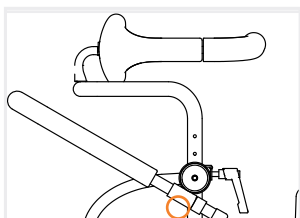

2.0.12. CONFIGURACIÓN DEL LARGO DEL MANILLAR

Afloje los dos tornillos debajo de los conos en los que está montado el manillar. El manillar ahora se puede ajustar hacia adelante o hacia atrás. Ajuste el manillar a la posición deseada y vuelva a apretar los tornillos.

* Nunca suelte la barra inclinable al subirla o bajarla.

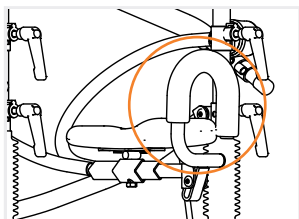

2.0.13. USO DEL STOP TRASERO

El stop trasero siempre debe estar cerrado con llave cuando el andador esté en uso. Balancee el stop trasero hacia arriba para que descance contra el asiento y se bloquee. Levante el stop trasero y muévalo hacia abajo para volver a abrir el tope trasero al salir del andador.

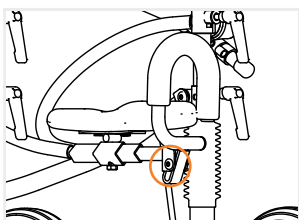

2.0.14. CONFIGURACIÓN DEL STOP TRASERO

Baje el stop trasero para buscar un tornillo Allen dentro del perfil cuadrado. Afloje el tornillo y ajuste la dirección longitudinal a la posición deseada. Recuerde volver a apretar el tornillo Allen.

